

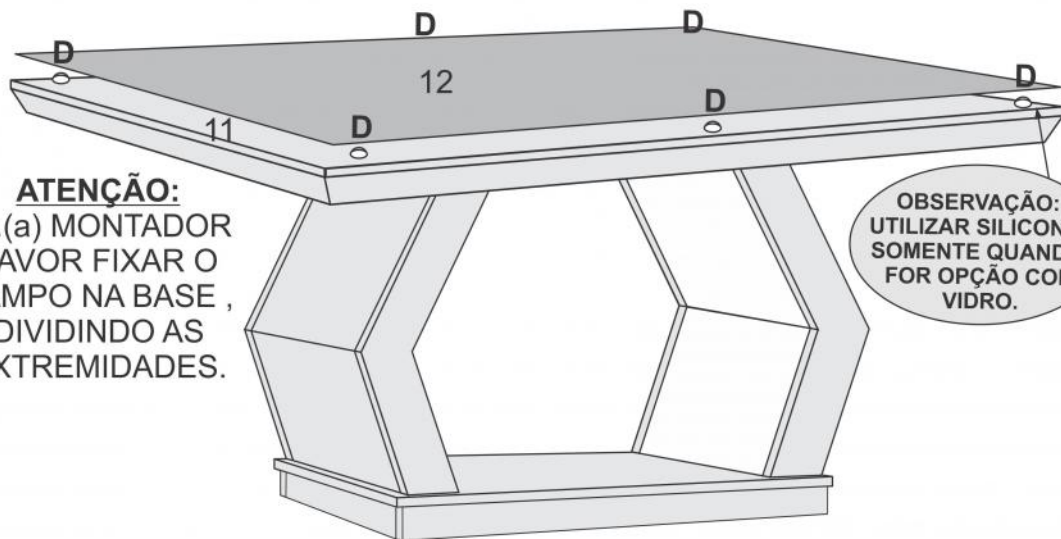









ESQUEMA DE MONTAGEM

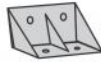

ATENÇÃO:
Sr.(a) MONTADOR
FAVOR FIXAR O
TAMPO NA BASE,
DIVIDINDO AS
EXTREMIDADES.

OBSERVAÇÃO:
UTILIZAR SILICONE,
SOMENTE QUANDO
FOR OPÇÃO COM
VIDRO.

KIT FERRAGEM MESA ALVORADA 1,60/1,80

A		UN 16
B		UN 08
C		UN 04
D		UN 06
E		UN 32
F		UN 24
G		UN 96
H		UN 12
I		UN 12
J		UN 12

CHAVE ZETA  UN 01

**ATENÇÃO UTILIZAR
CHAVE ZETA NA
MONTAGEM DAS CADEIRAS.**

CÓD	COMP	LARG	ESPE	DESCRIÇÃO	ALVORADA 1,80	QUA
3664	675	85	25mm	1- LATERAL DIREITA		02
3663	675	85	25mm	2- LATERAL ESQUERDA		02
3660	900	420	25mm	3- TAMPO INFERIOR		01
3666	212	363	15mm	4- APLIQUE INFERIOR		02
3665	545	363	15mm	5- APLIQUE SUPERIOR		02
3669	216	363	06mm	6- DETALHE INFERIOR		02
3668	537	363	06mm	7- DETALHE SUPERIOR		02
3662	900	420	15mm	8- TAMPO SUPERIOR		01
3670	895	70	15mm	9- RODAPÉ MAIOR		02
3672	380	70	15mm	10- RODAPÉ MENOR		02
3142	1800	900	15mm	11- TAMPO DE MDF RETO		01
1333	1800	900	04mm	12- VIDRO RETO		01
3139	1800	900	15mm	11- TAMPO DE MDF CURVO		01
1537	1800	900	04mm	12- VIDRO CURVO		01



CERTIFICADO DE GARANTIA - PRODUTOS RUFATO

A EMPRESA, em respeito ao consumidor final e atinente às normas consumeristas, apresenta este CERTIFICADO DE GARANTIA em relação aos seus produtos fabricados, devendo ser observadas as cláusulas abaixo especificadas:

1. A EMPRESA possui uma diversificada linha de produtos, classificado e/ou enquadrado na indústria moveleira, cada qual possuindo sua própria característica, e composto por diversos tipos de matéria-prima, portanto devendo ser tratado de forma diferenciada;

2. A garantia abrange todas as peças, partes e componentes de seus produtos que eventualmente apresentem comprovadamente vícios ou defeitos de fabricação;

3. A responsabilidade da EMPRESA limita-se ao valor do produto, excluindo a responsabilidade, seja direta ou indiretamente, por danos causados a terceiros ou coisas, inclusive por lucros cessantes ou perdas emergentes e/ou suas consequências em decorrência de mal uso de seus produtos;

4. O prazo de garantia será o legal, de 90 (noventa) dias, a contar da data da compra efetuada pelo consumidor final, comprovado por documento fiscal idôneo e válido;

5. A EMPRESA não se responsabilizará, de acordo com § 3º art.12 do CDC, quando:

- Não houver a colocação do produto no mercado;
- Embora haja colocado no mercado, o defeito ou vício inexistente;
- Quando houver culpa exclusiva do consumidor ou de terceiro;

6. Está excluído da garantia:

- Desgaste normal decorrente de uso;

• Falta de observação de qualquer informação e recomendação do manual de uso do produto que acompanha este certificado;

• Agentes externos como água, maresia, ferrugem, incêndio, cupins e pragas em geral;

• Marcas de batida de peças;

• Avarias de transporte até a residência ou outro local de entrega indicado pelo consumidor final;

• Tentativa de conserto ou reparo por pessoas desqualificadas;

• Defeitos ocasionados por negligência ou não observação das instruções de uso, em especial inobservância das instruções do manual de montagem;

• Não está coberta pela garantia a quebra do móvel em função do excesso de peso.

7. A presente garantia deverá ser exercida nos prazos aqui indicados perante as lojas revendedoras de nossos móveis, especialmente àquela em que o produto foi adquirido; na impossibilidade, deverá ser solicitado diretamente ao fabricante.

8. A assistência técnica somente será atendida mediante apresentação deste certificado de garantia, em conjunto com o manual de montagem, e ainda indispensável a apresentação da nota fiscal com indicação de nossos produtos.

CERTIFICADO DE GARANTIA:

Cliente/Consumidor:

Endereço:

Cidade:

Estado:

CEP:

Razão Social/Loja:

Carimbo e assinatura do lojista:

Número Nota Fiscal da Loja:

TERMO DE RECEBIMENTO DO CERTIFICADO DE GARANTIA

Confirmo a instalação dos móveis da EMPRESA em perfeito estado e de acordo com suas especificações e características. Declaro ainda estar ciente de que o cumprimento da garantia está condicionado à observação das normas constantes no presente Certificado, que declaro para os devidos fins ter recebido.

Data: ____/____/____

Nome e assinatura do cliente consumidor

1º PASSO

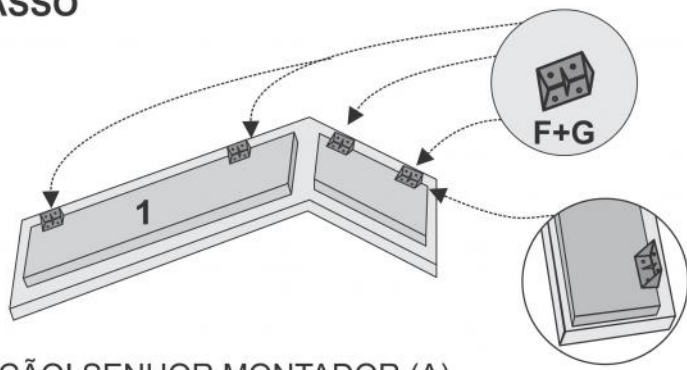

ATENÇÃO! SENHOR MONTADOR (A) FAVOR FIXAR CONECTOR NA PARTE INTERNA DA LATERAL PARA MONTAGEM DAS FACES.

2º PASSO

COM OS CONECTORES MONTADOS NAS LATERAIS, FIXAR NA BASE UTILIZANDO PARAFUSO INDICADO.

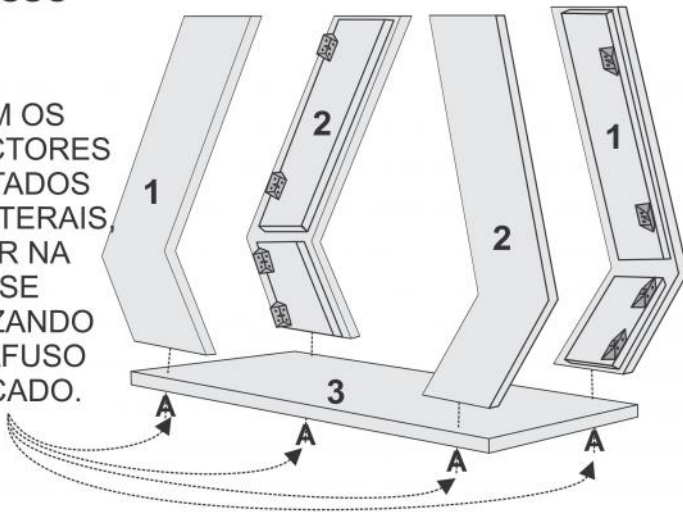

3º PASSO

FIXAR FACE INFERIOR E SUPERIOR DE DENTRO PARA FORA UTILIZANDO CONECTOR JA MONTADOS NAS LATERAIS

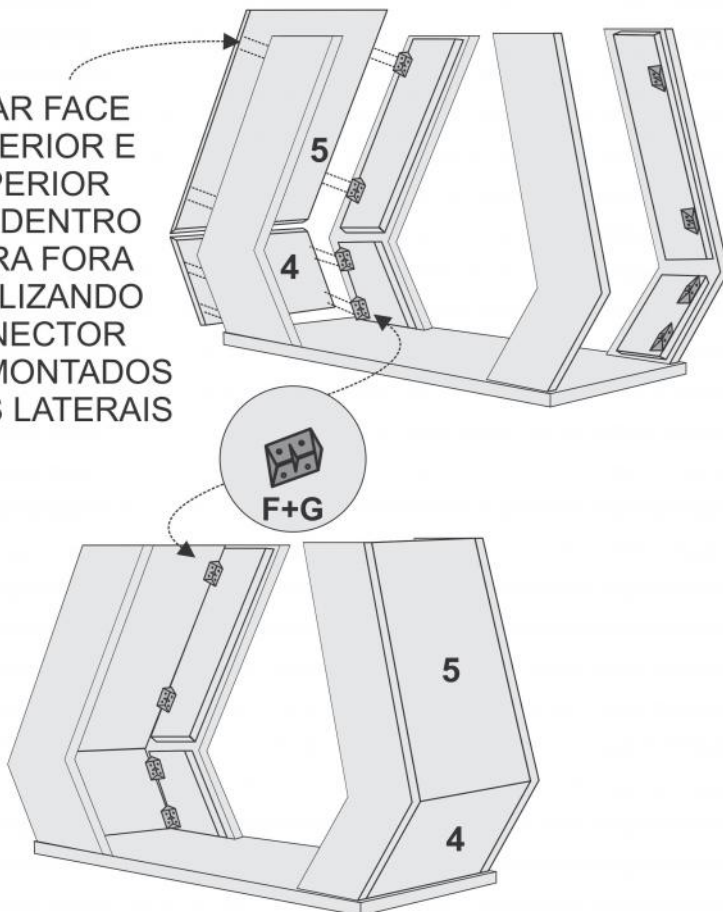

4º PASSO

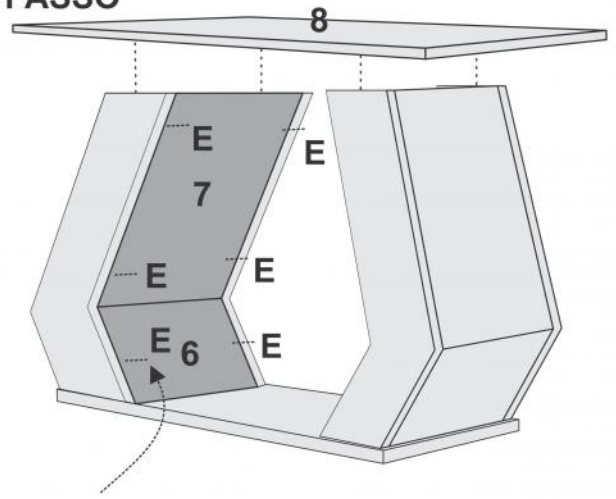

FIXAR FACE INTERNA COM PARAFUSO INDICA CONFORME DESENHO

5º PASSO

ATENÇÃO SENHOR MONTADOR(A) FAVOR FIXAR RODAPÉ MAIOR, COM CONECTOR NO RODAPÉ MENOR.

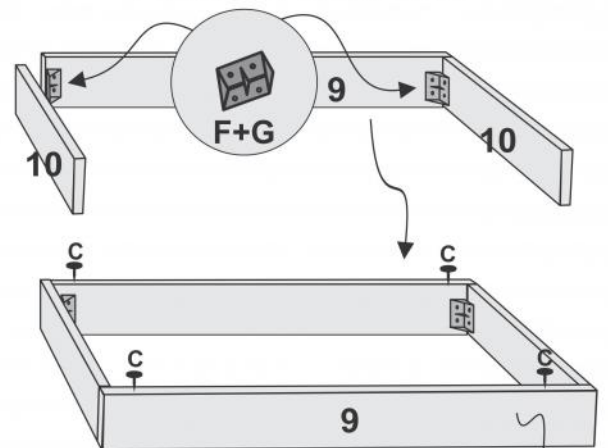

APÓS MONTAGEM DO QUADRO FIXAR NA PARTE INFERIOR DA BASE CONFORME INDICADO NO DESENHO, DIVIDINDO AMBOS OS LADOS.

